

## Sparen Sie noch mehr Energie!

Neue Materialien, neue und energiesparende Technologie, einfache Installation.

Alle technischen Erneuerungen sind in der innovativen Klimaanlage Wine IN50<sup>+</sup> zusammengefasst.

Neuheit « Wine IN50<sup>+</sup> »



**30% GERINGERER** Energieverbrauch als herkömmliche Klimaanlage

Das **LEISESTE** Klimagerät auf dem Markt

Die beste **LEISTUNGSZAHL** (Coefficient of Performance C.O.P.) der integrierten Klimaanlage

### Weitere technische Daten:

- Raumklimatisierung bis zu 50 m<sup>3</sup>
- Lagerung von ca. 5000 Flaschen
- Thermostatgesteuerter Luftmotor mit zwei Geschwindigkeiten
- Mit eingebautes hochwertiges Thermostat
- Zubehör Set : optimale Isolierung, zeitsparend
- Harmonisches Design für eine ansprechende optische Integration im Weinkeller

Verfügbarkeit: Ende Oktober 2011

# ÄSTHETISCH & WARTUNGSFREUNDLICH

## INNOVATIVES DESIGN

- Abgerundete Vorderseite aus ABS Polymer
- Klimablock aus Stahl mit hochwertiger Schutzfarbe lackiert
- Durch wabenförmiges Blechgitter verdeckter Ventilator
- Obere Luftansaugöffnungen im Design integriert
- WineMaster® Siebdrucklogo

## EINZIGARTIGES THERMOSTAT

- Hochwertiges Display mit gut erkennbarer LED-Anzeige
- Einfache Programmierung
- Stand-by Modus: Kühlleistung kann manuell gestoppt werden
- Automatisch geregelte Luftgeschwindigkeiten:
  - reduzierte Geschwindigkeit in Luftumwälzphase
  - erhöhte Geschwindigkeit in Kühlungsphase



## ENERGIESPARENDE TECHNOLOGIE



**Rotationskompressor + Energy Saver  
Motor + Überdruckturbine**

=

**DEUTLICHE ENERGIEEINSPARUNG**

- Kühlungsleistung von **1200 W** bei einer Leistungsaufnahme von nur **550 W**
- Drehbares Kompressionssystem
- Bürstenloser Motor mit einem Wirkungsgrad von über 90%
- Geringer Stromverbrauch durch Überdruckturbine (Kondensatorseite)
  
- Programmierbarer Lüfter mit 2 Geschwindigkeiten (900 & 1200 U/min)
- Thermostatgesteuerte Motorgeschwindigkeit mit einfacher Bedienung
- Automatisches Geschwindigkeitsanpassungssystem
- Druckregler: Anpassung der Überdruckturbinengeschwindigkeit durch Druckregler
- 437m<sup>3</sup>/Std Luftdurchsatz im Weinkeller bei höchster Geschwindigkeit
- Über 50 000 Std. Ventilatorbetriebszeit

**30 % geringerer Energieverbrauch als herkömmliche  
Klimaanlagen**

## INSTALLATION & WARTUNG

### HARMONISCHE INTEGRATION IM WEINKELLER

- Einfache Installation
- Leitungen an der Rückseite mit jeweils einer Saug- und Blasdüse
- Maximale Länge der zwei Isolierhüllen in gerader Linie: 10 Meter Gesamt
- Isolierhüllen aus hartem Material für eine optimale Leistung

#### Zusammensetzung des Basis-Sets :

- 1 gerades Rohr mit Isolierhülse Ø 160 mm - 1000 mm Länge
- 2 Klemmen Ø 190 mm
- 2 Teleskop-Durchwandkreuzungen mit Schließlamellendämpfer (Gebläseseite)
- Option: isolierte Bögen

**Die Gewährleistung einer einfachen und zeitsparenden Installation.**

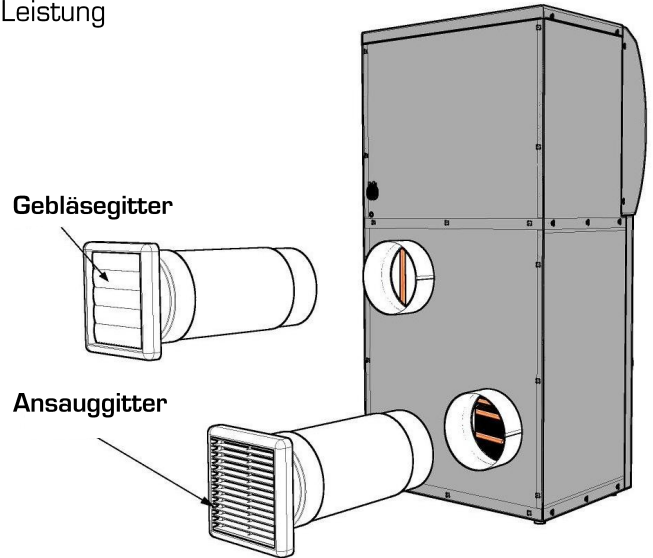

### EINFACHE WARTUNG

Wine IN50<sup>+</sup> ist mit einem Staubfilter für eine einfache Wartung und die Langlebigkeit des Klimagerätes ausgestattet.

Die Filterschublade ist diskret im Gerät integriert.

**Für die Gewährleistung des Klimagerätes muss der Filter jährlich erneuert werden!**

Der Filter schützt den Kondensator und bewahrt so die die Leistung der Klimaanlage. Keine andere Wartung ist erforderlich.



## NOCH MEHR PLUSPUNKTE

### DER WINE IN50<sup>+</sup> ERLAUBT EINE WEINLAGERUNG BIS ZU 5000 FLASCHEN

- Sichert eine konstante Temperatur im Weinkeller zwischen 8° und 15°C
- Reguliert überschüssige Luftfeuchtigkeit bis 70 %
- Antivibrationssystem mit Komponenten auf Gummipuffer montiert
- Verwendung eines umweltfreundlichen Kältemittels (Gaz R407C ohne FCKW)
- Einfache Wartung mit einem Filteraustausch einmal pro Jahr
- 2 Jahre Garantie auf Fabrikationsfehler



## TECHNISCHE DATEN

Modell	<b>Wine IN50<sup>+</sup></b>
Stromversorgung	<b>230-240 V - 50Hz</b>
Raumvolumen *	<b>50 m<sup>3</sup> *</b>
Abmessungen in mm	<b>L 500 x H 1044 x T 478</b>
Gewicht in KG	<b>52</b>
Kühlleistung	<b>1200 W</b>
Elektrische Leistung	<b>550 W</b>
Luftauslass <i>(kalte Seite)</i>	<b>430 m<sup>3</sup>/Std</b>
Luftauslass <i>(warme Seite)</i>	<b>450 m<sup>3</sup>/Std</b>
Kältemittel	<b>R407 C</b>
Integrierte Elektroheizung	<b>500 W</b>

\* im isolierten Zustand

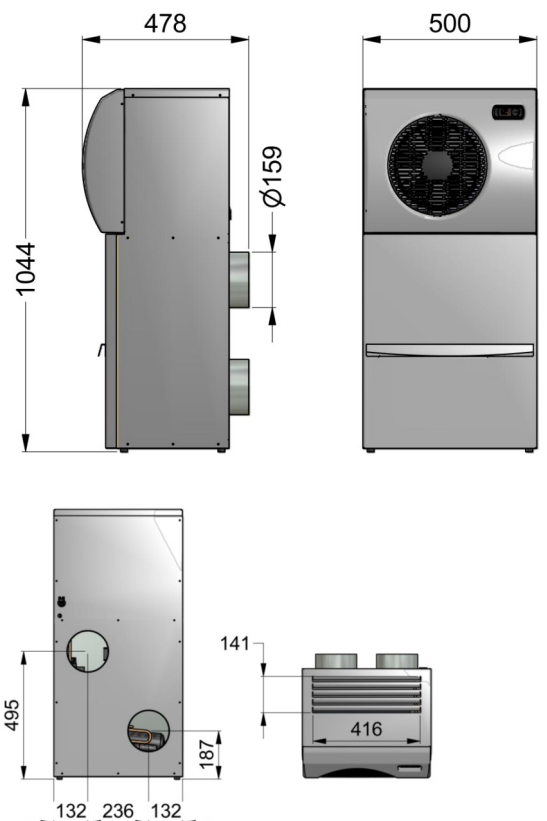

**WINE MASTER**<sup>®</sup>  
 ————— le temps d'être différent

Ihr Klimafachhändler



Günther Kälte Klima GmbH  
 Schwalbenrainweg 15  
 D-63741 Aschaffenburg  
 GERMANY

Telefon +49 (0) 60 21-34 94 - 0  
 Telefax +49 (0) 60 21-46 07 74

<http://www.gkk.net>